

Werkstattsausrüstung hergestellt von Snap-on

Empfohlen von der Volkswagen AG

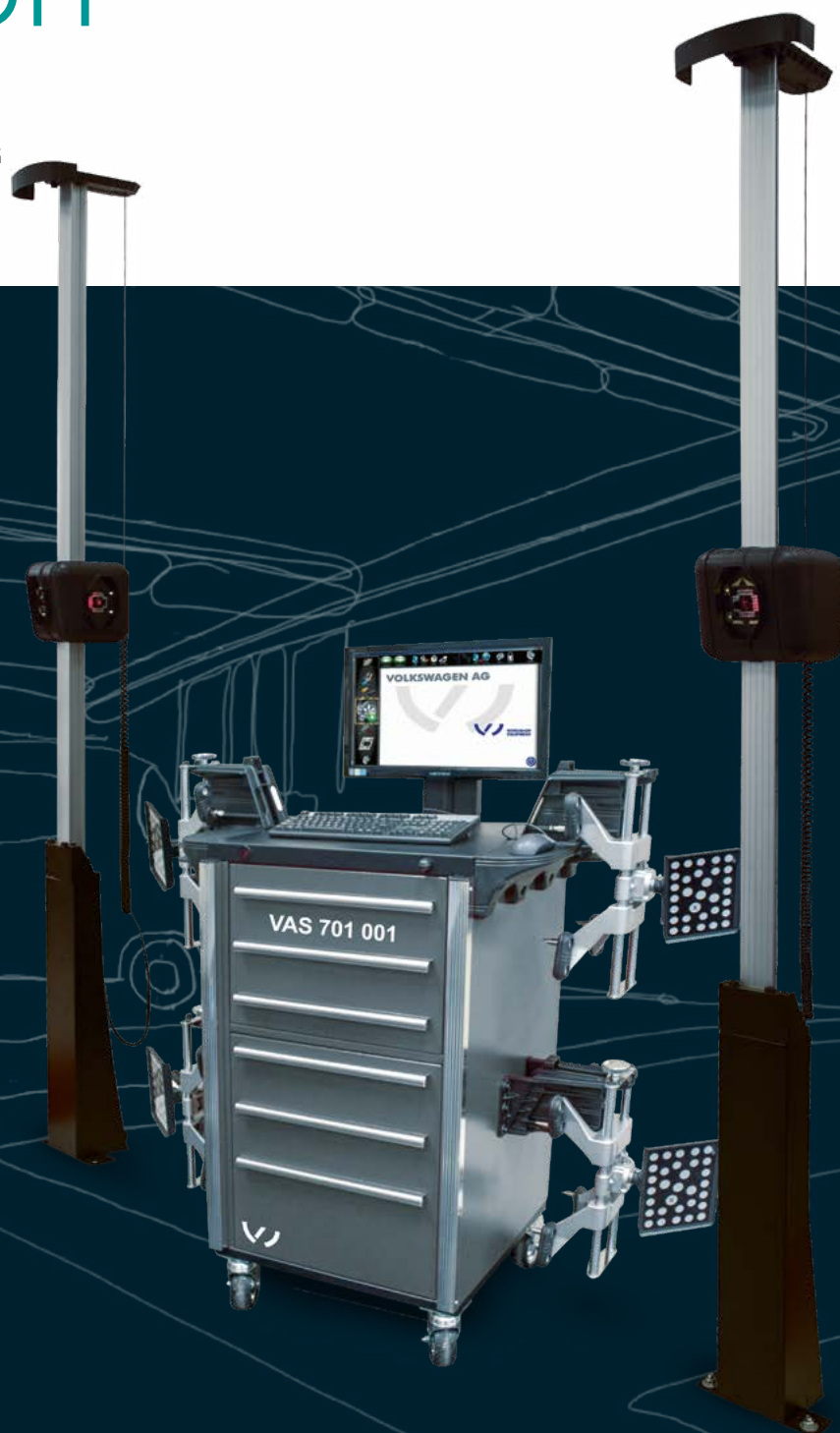



Unsere Grundsätze und Abläufe zur Wertschöpfung

Basierend auf unseren Zielen und Überzeugungen begründet sich unser Ansatz zur Wertschätzung vor allem auf strategische Abläufe, die überall bei Snap-on täglich Anwendung finden. Dieser Grundsatz bestimmt auch die Wahl unserer strategischen Partner und neuer Akquisitionen.

Unbeirrbar halten wir an unserem Bekenntnis zu umfassender Sicherheit fest. Seit 2004 haben wir bei betrieblichen Unfällen eine Reduzierung um 94% erzielt. Diesen Weg werden wir mit Nachdruck auch weiter verfolgen.

Die Profis, die unsere Produktivitätslösungen verwenden, fordern höchste Qualität.

Genau das bietet Snap-on seit nunmehr 100 Jahren.

Wir setzen auf Innovation. Durch die Struktur unserer Kundenkontakte verstehen wir die Anforderungen des Marktes, denn wir stehen täglich in direktem Kontakt mit Profis an ihrem Arbeitsplatz. Dabei stellt jeder dieser Kontakte eine Möglichkeit dar, ganz genau die Wünsche und Bedürfnisse unserer Kunden bis ins kleinste Detail zu verstehen. Wir sind davon überzeugt, dass dies für Snap-on ein ganz wesentlicher strategischer Vorteil ist

Eine gut strukturierte Kombination von Tools und Abläufen vermeidet Verschwendung und verbessert betriebliche Abläufe. RCI, also das Streben nach fortwährender Verbesserung, ist ein wesentlicher Ansatz zur Steigerung unserer operativen Erträge und wird auch künftig eine Hauptgrundlage unseres Fortschritts sein.



01



3D-Achsmessgerät VAS 701 001

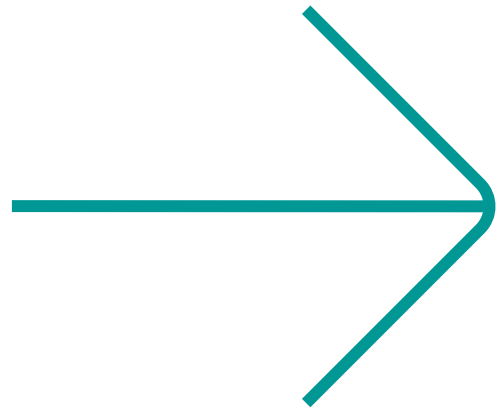

Einzigartiges Merkmal

Kabelloses Achsmessgerät für einfache Installation und flexible Nutzung. Patentierte automatische Synchronisierung der Digitalkameras mit der Höhe des Fahrzeugs

Zeitsparende und bedienerfreundliche Abläufe über die gesamte Vermessung und Einstellung: weniger Arbeitsschritte für den Bediener bedeuten mehr Achsvermessungen pro Tag.





- Mit nur 2 Kameras werden die Targets erfasst. Das reduziert die Fehlerwahrscheinlichkeit und die Energiekosten
- Eine dritte integrierte Kamera kalibriert das System permanent
- Mehrmals pro Sekunde justiert sich das Gerät selbst
- Ultrahochauflösende Kameras erfassen die vier Targets an den Rädern
- 3 Kamera-Messsystem
- Einfache Installation und flexible Konfiguration
- Professionelle Ergebnisse und hohe Produktivität
- Mobiles Bedienterminal und 27" Flachbildschirm
- Leichte Targets
- Felgenspannbereich 11" - 22"
- Einfache Montage - für alle VAG Pkw
- Benutzersoftware Pro42: ein hochauflösendes ICON-basiertes Softwareprogramm mit integrierten VAG-Messabläufen
- Komplette aktuelle Kfz-Daten (VAG-Fahrzeuge und andere Fahrzeugmarken)
- Aktualisierung der VAG-Daten über das VOLKSWAGEN-Netzwerk
- Die Software umfasst zahlreiche Messungen, wie z.B. automatische Nachlaufeinschlagmessung, Rollradius, Kontrolldiagonalmessung, Querlenkereinstellung, Zusatzrahmeneinstellung und EZ-Toe für die Spureinstellung an schwierig zu erreichenden Einstellpunkten, die Effizienz und Effektivität des Bedieners verbessern

01 VAS 701 001

In weniger als 2 Minuten erhalten Sie ein Bild über den Gesamtzustand des Fahrzeugs

VAS 701 001 ist das einzige Gerät, mit dem die Fahrzeugdimensionen beim Positionieren gemessen werden:

- Spurbreite
- Radstand
- Diagonaler Abstand zwischen den Radmittelpunkten

werden LIVE gemessen

So werden Falscheinstellungen vermieden, dass also der Bediener versucht, ein beschädigtes Fahrwerk einzustellen.

Fahrzeugniveaumessung

Für mehr als 90 % seiner Fahrzeuge verlangt Volkswagen AG eine Fahrzeugniveaumessung. Das VAS 701 001 bietet Fahrzeugniveaumessung. Dazu werden die kleinen Targets (1 Satz = 4 Stück) ganz bequem am Radhaus befestigt.

Nun wird das Fahrzeugniveau ohne manuelle Eingaben gemessen. Die Targets können bei allen VAG-Fahrzeugen verwendet und im Bedienterminal gelagert werden.

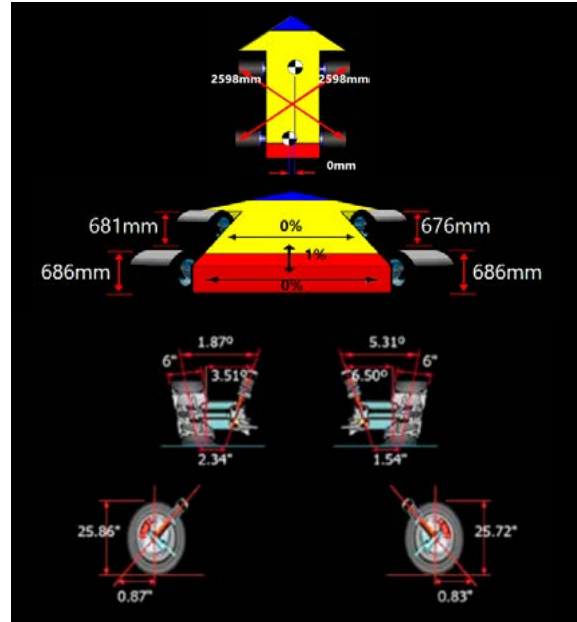

Einzigartige Merkmale:

Die Fahrzeugniveau-Targets werden mit Saugnäpfen befestigt – schnell und präzise.

Fahrzeugniveau-Targets werden mithilfe der Gerätesoftware ausgerichtet – keine Libelle erforderlich.



Speziell für Fahrerassistenzsysteme VAS 701 001

Einzigartiges Merkmal:

Unterstützt durch die Software wird das VAS 6430 mithilfe des VAS 701 001 für die Kalibrierung der Frontkamera(s) vorbereitet – alle Parameter (z.B. Abstand, seitlicher Versatz, vertikale Verdrehung).

Maßband nicht erforderlich!

Schneller, präziser und einfacher nutzbar!



Für die Einstellung / Nachkalibrierung von Fahrerassistenzsystemen (ADAS) ist nur eine zusätzliche Kamera am VAS 6430 (Kontrollkamera) erforderlich, die rechts oder links in Fahrtrichtung des Fahrzeugs stehen kann – das beschleunigt den Messvorgang, so dass pro Tag deutlich mehr Fahrzeuge vermessen werden können.

Die Kontrollkamera muss nicht nivelliert werden – das spart Zeit!

Kamera zur Vorbereitung der Kalibrierung der Fahrerassistenzsysteme- VAS 701 001/1. Einfache Montage am VAS 6430.



Layout für die Installation

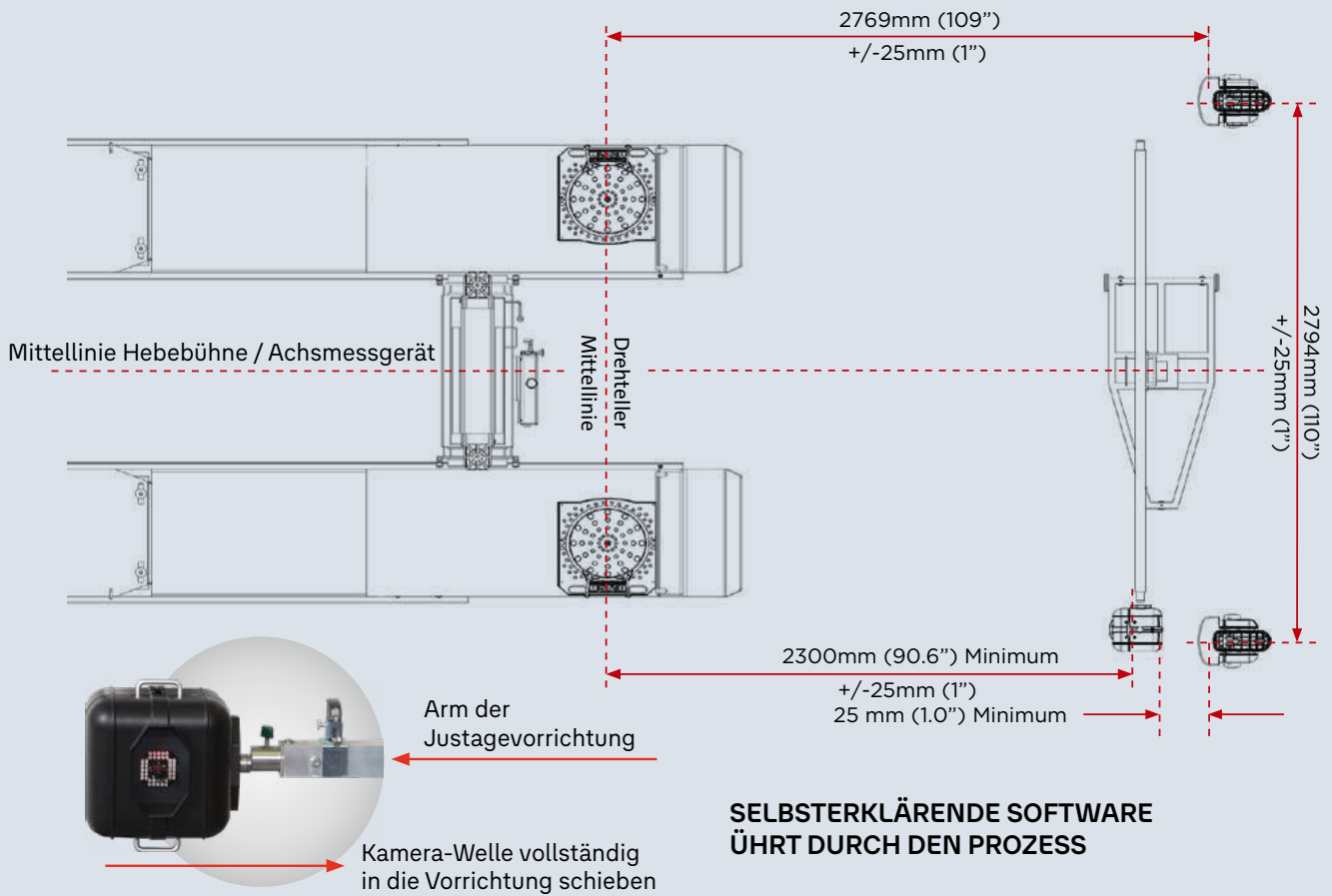

Mit dem VAS 701 001 wird die Position des VAS 6430 während der Einstellung / Nachkalibrierung des ADAS permanent überprüft. Änderungen der Fahrachse oder der Abstände des VAS 6430 zum Fahrzeug werden dem Benutzer sofort signalisiert (optisch und akustisch).

Einzigartiges Merkmal!

Vorteil für den Kunden: Hebebühnen im Markt haben unterschiedliche Höhen. Beim VAS 701 001 muss der Benutzer nur EINMAL die Überfahrhöhe der Achsmessbühne in die Software eingeben. Daraus errechnet das VAS 701 001 selbsttätig die korrekte Höhe des VAS 6430!

Schnell, zuverlässig, präzise!

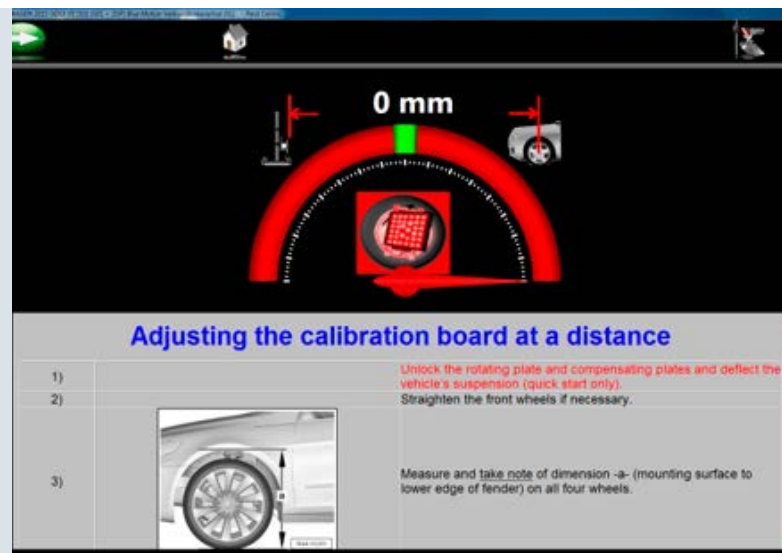

Einzigartige Merkmale:

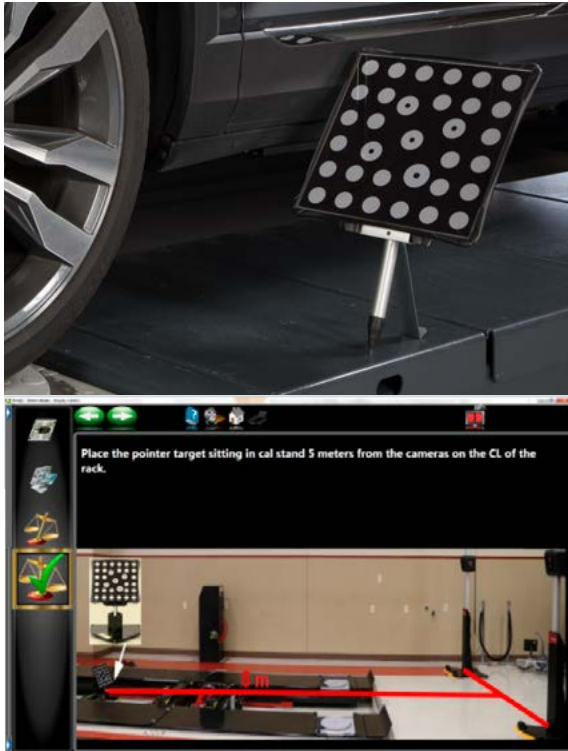

Plausibilitätskontrolle

Bei den neuen komplexen Mehrfachaufhängungen moderner Fahrzeuge wird die Genauigkeit der Messung immer wichtiger. Tagtäglich kann mit der Plausibilitätskontrolle überprüft und sichergestellt werden, dass das Achsmessgerät ordnungsgemäß und vorschriftsmäßig funktioniert. Mit dieser einzigartigen Softwarefunktion kann der Bediener Gerät und Arbeitsplatz überprüfen. Auf Wunsch kann der Bediener auch ein Prüfprotokoll ausdrucken.

Die Plausibilitätskontrolle ist in der Software integriert und führen den Bediener selbsterklärend durch den Prozess.

- So einfach können Sie die VAG-Achsmessanforderungen einhalten!

Ihr Vorteil:

- Kein anderes Gerät im Markt kann den gesamten Achsmessarbeitsplatz überprüfen
- Fehler werden schnell erfasst
- Spart viel Zeit bei der täglichen Arbeit
- Reduziert Kundenreklamationen
- Perfekte Kontrolle des Achsmessgerätes

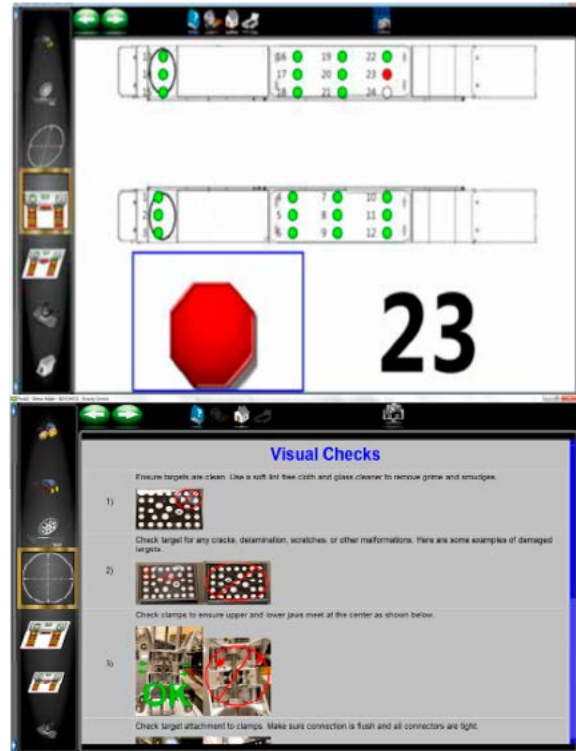

Rack Check – zum Prüfen des gesamten Arbeitsplatzes

Es werden alle Punkte überprüft, die die Genauigkeit und Reproduzierbarkeit der Messung negativ beeinflussen könnten.

- Hebebühne
- Mechanische Teile
- Drehteller
- Umgebung

Beide Merkmale sind in der Software integriert und führen den Bediener

- Das Gerät funktioniert garantiert korrekt
- Wartungsarm, Zeit und Geld spendend
- Verhindert Falscheinstellungen!

02



VAS 741 029

Pkw-Radauswuchtmaschine mit berührungsloser Dateneingabe und Diagnosefunktionen

- Höhenschlagdiagnose und Unwuchtmessung in einem einzigen schnellen Messlauf
- VPM-Messtechnik für kompromisslose Genauigkeit
- Power Clamp™-Spannvorrichtung, elektromechanisch präzise und mit konstanter Spannkraft
- Automatische Erfassung von Abstand und Felgendurchmesser über Laserscanner
- Automatische berührungslose Erfassung der Felgenbreite über Smart Sonar™
- Automatische Wahl des Auswuchtmodus und der Gewichteposition
- Automatische Erfassung der Anzahl und Position der Speichen
- Stopp in Position: Durch Berühren des Monitors dreht das Rad in die richtige Ausgleichsposition
- easyWEIGHT™: Laserpunktanzeige zur präzisen Platzierung der Klebengewichte
- Einschiebbarer Radschutz - ermöglicht die Aufstellung der Maschine direkt an der Wand
- Felgenschüsselbeleuchtung iLED™ - mit neuer sehr heller LED-Technik
- Hinterspeichenplatzierung, Gewichteminimierung und Laufruheoptimierung
- Vernetzung: Ausdrucken ins Netzwerk, kompatibel zum asanetwork

VAS 741 029

Felgenmitenlochdurchmesser	43-116 mm
Messdrehzahl	> 200rpm
Eingabe:	
- Felgenbreite (auto)	1-20 (3-15.8) in.
- Felgendurchmesser (auto)	14-26 in.
- Felgendurchmesser (man)	8-32 in.
Max. Radbreite	508 mm
Max. Raddurchmesser	1050 mm
Max. Radgewicht	70 kg
Abmessungen (B x T x H)	1940x1020x1570 mm
Gewicht	183 kg
Elektroanschluss	230 V, 1 ph / 50/60 Hz



VAS 741 019 | VAS 741 017

Radauswuchtmaschine mit Touchscreen-Monitor

- VPM-Messtechnik für kompromisslose Genauigkeit
- Power Clamp™-Spannvorrichtung elektromechanisch präzise und mit konstanter Spannkraft
- Automatische Erfassung von Abstand und Felgendurchmesser über Laserscanner
- Automatische berührungslose Erfassung der Felgenbreite über Smart Sonar™
- Automatische Wahl des Auswuchtmodus und der Gewichteposition
- Automatische Erfassung der Anzahl und Position der Speichen
- Stopp in Position: Durch Berühren des Monitors dreht das Rad in die richtige Ausgleichsposition
- easyWEIGHT™: Laserpunktanzeige zur präzisen Platzierung der Klebegewichte
- Einschiebbarer Radschutz – ermöglicht die Aufstellung der Maschine direkt an der Wand
- Felgenschüsselbeleuchtung iLED™ – mit neuer sehr heller LED-Technik
- Hinterspeichenplatzierung, Gewichteminimierung und Laufrohenoptimierung
- Integrierter Radheber
- Vernetzung: Ausdrucken ins Netzwerk, kompatibel zum asanetwork
- VAS 741 017: Version ohne integrierten Radheber. Abmessungen (W x D x H): 1380 x 1020 x 1570 mm, Gewicht: 135 kg

VAS 741 019

Felgenmittenlochdurchmesser	43–116 mm
Messdrehzahl	> 200rpm
Eingabe:	
– Felgenbreite (auto)	1–20 (3–15.8) in.
– Felgendurchmesser (auto)	14–26 in.
– Felgendurchmesser (man)	8–32 in.
Max. Radbreite	508 mm
Max. Raddurchmesser	1050 mm
Max. Radgewicht	70 kg
Abmessungen (B x T x H)	1940x1020x1570 mm
Gewicht	170 kg
Elektroanschluss	230 V, 1 ph / 50/60 Hz



VAS 741 059 | VAS 741 057

Radauswuchtmaschine mit geoTOUCH™ Display

- VPM-Messtechnik für kompromisslose Genauigkeit
- geoTOUCH™ – das große und gut leserliche grafische Touchscreen-Display
- Power Clamp™-Spannvorrichtung elektromechanisch präzise und mit konstanter Spannkraft
- Halbautomatische Eingabe von Abstand und Felgendurchmesser mit geodata®-Messarm
- Automatische berührungslose Erfassung der Felgenbreite über Smart Sonar™
- Halbautomatische Vorauswahl der Gewichtepplatzierung mit easyALU™
- Stopp in Position: Durch Berühren des Monitors dreht das Rad in die richtige Ausgleichsposition
- easyWEIGHT™: Laserpunktanzeige zur präzisen Platzierung der Klebegewichte
- Felgeschüsselbeleuchtung iLED™ – mit neuer sehr heller LED-Technik
- Hinterspeichenplatzierung, Gewichteminimierung und Laufruhoptimierung
- Einschiebbarer Radschutz – ermöglicht die Aufstellung der Maschine direkt an der Wand
- Integrierter Radheber
- Vernetzung: Ausdrucken ins Netzwerk, kompatibel zum asanetwork
- VAS 741 057: Version ohne integrierten Radheber
- Abmessungen (W x D x H): 1380 x 1020 x 1570 mm, Gewicht: 135 kg

VAS 741 059

Felgenmitenlochdurchmesser	43–116 mm
Messdrehzahl	> 200rpm
Eingabe:	
– Felgenbreite (auto)	1–20 (3–15.8) in.
– Felgendurchmesser (auto)	8–30 in.
– Felgendurchmesser (man)	8–32 in.
Max. Radbreite	508 mm
Max. Raddurchmesser	1050 mm
Max. Radgewicht	70 kg
Abmessungen (B x T x H)	1380x1020x1570 mm
Gewicht	170 kg
Elektroanschluss	230 V, 1 ph / 50/60 Hz



VAS 741 055

Radauswuchtmaschine mit geoTOUCH™ Display

- VPM-Messtechnik für kompromisslose Genauigkeit
- geoTOUCH™ – das große und gut leserliche grafische Touchscreen-Display
- Power Clamp™-Spannvorrichtung, elektromechanisch präzise und mit konstanter Spannkraft
- easyWEIGHT™: Laserpunktanzeige zur präzisen Platzierung der Klebegewichte
- Halbautomatische Eingabe von Abstand und Felgendurchmesser mit 2D-Messarm
- Automatische berührungslose Erfassung der Felgenbreite über Smart Sonar™
- Halbautomatische Vorauswahl der Gewichteplatzierung mit easyALU™
- QuickBAL™ kurze Taktzeit Start-Stopp von nur 4,5 s (15" Felge)
- Stopp in Position: Durch Berühren des Monitors dreht das Rad in die richtige Ausgleichsposition
- Hinterspeichenplatzierung, Gewichteminimierung und Laufruhoptimierung
- Schnellumschaltfunktion für zwei Benutzer
- Vernetzung: WiFi-Anschlussmöglichkeit, Ausdrucken ins Netzwerk, kompatibel zum asanetwork

VAS 741 055

Felgenmitenlochdurchmesser	43–116 mm
Messdrehzahl	> 200rpm
Eingabe:	
– Felgenbreite (auto)	1–20 (3–15) in.
– Felgendurchmesser (auto)	8–25 in.
– Felgendurchmesser (man)	8–32 in.
Max. Radbreite	508 mm
Max. Raddurchmesser	1050 mm
Max. Radgewicht	70 kg
Abmessungen (B x T x H)	1838 x 878 x 1834 mm
Gewicht	140 kg
Elektroanschluss	230 V, 1 ph / 50/60 Hz



03



VAS 741 077



Die Reifenmontiermaschine für Werkstätten mit hohem Durchsatz

- powerMONT™ das innovative, schnelle und benutzerfreundliche Montage-/ Demontagesystem, das kein Montiereisen erfordert
- quickLOK™ der automatische Spannflansch mit Zentralspannung
- smartSpeed™ die automatische Drehzahlwahl bis 20 UpM für die optimale Drehmoment-Drehzahl-Kombination des Spannflansches
- Optimaler Abdrücker mit der leistungsstärksten Lösung für alle Reifentypen
 - Dynamischer Abdrücker mit zwei Abdrücktellern. Die Lösung der Wahl für UHP- und Runflat-Reifen. Präzise, ergonomisch und bequem
 - Seitlicher Abdrücker, die schnellste Lösung für Reifen mit einem Querschnitt
- PBD330, der pneumatische Niederdrücker für bequemes Demontieren von Reifen mit harten Flanken
- Hohe Robustheit für die sichere Bearbeitung von Hochleistungsreifen
- Pedalbetätigte Füllvorrichtung
- Ergonomischer Radheber
- Spiegel zur Kontrolle der Arbeiten am unteren Wulst

VAS 741 077

Spannbereich	12-30 in.
Max. Felgenbreite	13 in.
Max. Reifenbreite	15 in.
Max. Raddurchmesser	1200 mm
Max. Radgewicht	70 kg
Max. Abdrückbreite	-
Abmessungen (B x T x H)	1481x1863x1880 mm
Gewicht	465 kg
Druckluftanschluss	8-12 bar
Elektroanschluss	230 V, 1 ph / 50/60 Hz
Spanntellerdrehzahl	7-20 rpm



VAS 741 079



Die Reifenmontiermaschine für Niederquerschnitt-, UHP- und Runflat-Reifen

- wdk-zertifiziert
- powerMONT™ das innovative, schnelle und benutzerfreundliche Montage-/ Demontagesystem, das kein Montiereisen erfordert
- smartSpeed™ die automatische Drehzahlwahl bis 20 UpM für die optimale Drehmoment-Drehzahl-Kombination des Spannflansches
- Dynamischer Abdrücker mit zwei Abdrücktellern. Die Lösung der Wahl für UHP- und Runflat-Reifen. Präzise, ergonomisch und bequem
- Manueller Spannflansch mit Zentralspannung
- PBD330, der pneumatische Niederdrücker für bequemes Demontieren von Reifen mit harten Flanken
- Hohe Robustheit für die sichere Bearbeitung von Hochleistungsreifen
- Pedalbetätigte Füllvorrichtung
- Spiegel zur Kontrolle der Arbeiten am unteren Wulst
- Ergonomischer Radheber als Option

VAS 741 079

Spannbereich	12–30 in.
Max. Felgenbreite	13 in.
Max. Reifenbreite	15 in.
Max. Raddurchmesser	1200 mm
Max. Radgewicht	70 kg
Max. Abdrückbreite	-
Abmessungen (B x T x H)	1481x1863x1880 mm
Gewicht	420 kg
Druckluftanschluss	8–12 bar
Elektroanschluss	230 V, 1 ph / 50/60 Hz
Spanntellerdrehzahl	7–20 rpm



VAS 6346 C



Reifenmontiermaschine mit pneumatisch kippbarer Montagesäule und Außenspannung bis 26"

- Außenspannbereich bis 26", mit optionalen Spannklauen bis 30"
- Montagekopf pneumatisch felgenfern einstellbar
- smartSpeed™-Technik
- Doppelt wirkender Abdrückzylinder
- Abdrückschaufel in drei Gelenken gelagert, Abdrückarm in zwei Positionen einstellbar
- Pneumatisch gesteuertes Heranführen und Klemmen des Montagewerkzeugs
- Pneumatisch nach hinten und vorne kippbare Montagesäule, in Arbeitsposition pneumatisch verriegelt
- Selbstzentrierendes Vierbacken-Spannfutter mit Schiebe-Spannklauen
- Pedalgesteuertes Füllsystem mit Schnellbefüllventil
- Ventilkasten mit integriertem Präzisions Manometer

VAS 6346 C

Spannbereich von innen	14–26 in.
Spannbereich von außen	12–26 in
Max. Felgenbreite	16 in.
Max. Reifenbreite	17 in.
Max. Raddurchmesser	1200 mm
Max. Radgewicht	70 kg
Max. Abdrückbreite	410 mm
Abmessungen (B x T x H)	1720 x1920 x2260 mm
Gewicht	440 kg
Druckluftanschluss	8–12 bar
Elektroanschluss	230 V, 1 ph / 50/60 Hz
Spanntellerdrehzahl	7 / 7-14 rpm



VAS 741 043



Reifenmontiermaschine für sehr breite Räder bis zu 15"

- Bearbeitung sehr breiter Räder – bis 15"
- Das niedrige Maschinengehäuse bietet selbst bei breiten Rädern eine ergonomische Bedienhöhe
- Das vertikale Positionieren des Montagekopfes erfolgt pneumatisch – alle Einstellungen werden über einen einzigen Schalter gesteuert – schnell und ergonomisch
- smartSpeed™-Technik
- Seitlich angeordneter Abdrücker mit verstellbarer Schaufelneigung, in drei Positionen einstellbar
- Doppelt wirkender Abdrückzylinder
- Montagekopf wird pneumatisch felgenfern eingestellt
- Montagewerkzeug (Arbeitsbereich 8"-24")
- Spannteller mit zentrisch angeordneten Schiebeklauen
- Pedalgesteuerte, pneumatisch nach hinten kippbare Montagesäule
- Montagesäule in Arbeitsposition pneumatisch verriegelt
- Ventilkasten mit integriertem Manometer und vier ergonomischen Ablagen
- Pedalbetätigte Füllvorrichtung mit Schnellbefüllventil

VAS 741 043

Spannbereich von innen	12-24 in.
Spannbereich von außen	10-24 in
Max. Felgenbreite	14 in.
Max. Reifenbreite	15 in.
Max. Raddurchmesser	1000 mm
Max. Radgewicht	70 kg
Max. Abdrückbreite	392 mm
Abmessungen (B x T x H)	1350 x 1800 x 1920 mm
Gewicht	310 kg
Druckluftanschluss	8-12 bar
Elektroanschluss	230 V, 1 ph / 50/60 Hz
Spanntellerdrehzahl	7 / 7-18 rpm



VAS 741 041



Reifenmontiermaschine mit pneumatisch kippbarer

Montagesäule







- smartSpeed™-Technik
- Doppelt wirkender Abdrückzylinder
- Montagekopf wird pneumatisch felgenfern eingestellt
- Montagewerkzeug (Arbeitsbereich 8"-24")
- Spannteller mit zentrisch angeordneten Schiebeklauen
- Zwei Spannzylinder bieten eine 30 - 40 % höhere Spannkraft als Maschinen mit einem Zylinder
- Pedalgesteuerte, pneumatisch nach hinten kippbare Montagesäule
- Montagesäule in Arbeitsposition pneumatisch verriegelt
- Seitlich angeordneter Abdrücker mit verstellbarer Schaufelneigung, in drei Positionen einstellbar, für hohe Leistung und Flexibilität
- Ventilkasten mit integriertem Manometer und vier ergonomischen
- Ablagen für Ventile, Werkzeug und Zubehör, an separater Säule montiert
- Pedalbetätigte Füllvorrichtung mit Schnellbefüllventil



VAS 741 041

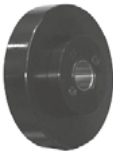

Spannbereich von innen	12-24 in.
Spannbereich von außen	10-24 in.
Max. Felgenbreite	12 in.
Max. Reifenbreite	13 in.
Max. Raddurchmesser	1000 mm
Max. Radgewicht	70 kg
Max. Abdrückbreite	392 mm
Abmessungen (B x T x H)	1220 x 1700 x 1870 mm
Gewicht	300 kg
Druckluftanschluss	8-12 bar
Elektroanschluss	230 V, 1 ph / 50/60 Hz
Spanntellerdrehzahl	7 / 7-18 rpm



Zubehör

Pkw-Räder			Lkw-Räder		
	4029029	Wechselflansch FP VAG Für Volkswagen, Audi, Seat und Skoda Lochkreise: 5 x 100 /112 / 120 /130 mm; 5 x Bolzen 80 mm		24936	Zentrierkonus Ø 113-170 mm Für Stahl- und Leichtmetallfelgen mit Nabendurchbruch Ø 114 - 169 mm, wenn das Radmittenloch außen ausreichend genau gefertigt ist. Kann nur von außen und in Verbindung mit Distanzring 24937 verwendet werden.
	4028856	Spannsatz Porsche STANDARD Bestehend aus Konusring C Ø = 71,5-74,2 mm, Andrückring		25790	Zentrierkonus Ø 195-214 mm - Für LLkw-Felgen bzw. Stahlfelgen mit Nabendurchbruch Ø 196 - 213 mm. Räder nicht schwerer als 65 kg. Außendurchmesser max. 900 mm. Kann nur von außen und in Verbindung mit Distanzring 24937 verwendet werden.
	4030969	Spannsatz Porsche GT2 / GT3 / Turbo Bestehend aus Kunststoff-Andrückring, Porsche Zentrierring Ø = 84 mm Für Porsche-Felgen mit Zentralverschluss bei Porsche GT2 / GT3 / Turbo		24937	Distanzring (Kunststoff) Für LLkw-Felgen, die mit Sonder-Zentrierkonen Best.-Nr. 24936 und 25790 odereinem Wechselflansch gespannt werden sollen.
	30344	Mittenzentrierring Ø1 = 57 mm, Ø2 = 71,6 mm Für VW, Audi, Porsche		35382	Zentriersatz VW Crafter Lochkreisdurchmesser 6 x 130 mm
	26445	Konusring A Ø = 56.5-58.6 mm		35383	Zentriersatz VW Crafter Lochkreisdurchmesser 6 x 205 mm
	26447	Konusring C Ø = 71.5-74.2 mm Für Audi Q7 und Porsche		4026401	LLkw-Zubehörsatz Zur Bearbeitung von LLkw-Rädern; bestehend aus Distanzring und Konus 122-172 mm
	26449	Konusring E Ø = 65.9-67.7 mm			
	26451	Konusring G Ø = 54.5-56.2 mm			
	26452	Konusring H Ø = 52-54.2 mm			
	30348	Konusring I Ø = 66.5 mm Für Audi A5 ab 2010; alle Modelle außer Q7			
	201260	2,-Distanzring, um weitere 2" zwischen Felgenaufstandsfläche und Maschinengehäuse hinzuzufügen, für breite Autofelgen mit einer hohen Einpresstiefe			

Pkw-Reifen		VAS 6616 VAS 741 031
	4031245	Reverse-Mounting-Kit Zum Aufspannen umgekehrt zu montierender Räder auf
	4031040	Reverse-Mounting-Kit Zum Aufspannen umgekehrt zu montierender Räder auf VAS 6616
	EAA 0364G48A	Bolzen - Für Reverse-Mounting-Kit 4031245 / 4031040 5 Bolzen mit Zylinderbund 5 Bolzen mit Konusbund Länge 110 mm - VAS 6616

Pkw-Reifen		VAS 6616 VAS 741 031
	EAA 0363G30A	Bolzen - Für Reverse-Mounting-Kit 4031245 / 4031040 5 Bolzen mit Zylinderbund, 19 mm Durchmesser Länge 110 mm, VAS 6616
	EAA 0363G40A	Bolzen - Zur Aufnahme von Rädern für Land Rover Defender in Verbindung mit Reverse-Mounting-Kit 4031245 / 4031040 5 Bolzen mit Konusbund Gesamtlänge 100mm, Konusbunddurchmesser 36 mm, VAS 6616

LLkw-Reifen		VAS 6346 C VAS 741 043 VAS 741 041
	4029455	+4" Zusatzspannklaue für Schiebepannklaue Zur Vergrößerung des Außenspannbereiches um 4" bei gleichzeitiger Verringerung der max. Felgenbreite um ca. 1,5". 1 Satz = 4 Stück
	4030319	Kunststoffschutz für Montagekopf 5 Felgenschutzte, 5 Schutzte hinten, 2 Schrauben
	4027629	Zusatzspannklaue für LLkw-Räder 17,5" 1 Satz = 4 Stück
	EAK 0279G87A	Radheber für VAS 6346 C
	EAK 0279G86A	Radheber für VAS 741 043
	EAK 0279G89A	Radheber für VAS 741 041

LLkw-Reifen		VAS 6616 VAS 741 031
	4031033	LLkw-Satz Zum Aufspannen von LLkw- Rädern auf VAS 6616
	4030486	LLkw-Satz Zum Aufspannen von LLkw- Rädern auf VAS 741 031
	EAK 0317G76A	Kegelsatz 75mm Zentrierkegel, 75mm Durchmesser, für die Radeinspannung Satz mit 5 Kunststoffkegeln VAS 741 031
	EAK 0317G77A	Kegelsatz 126mm Zentrierkegel, 126mm Durchmesser, für die Radeinspannung Satz mit 5 Kunststoffkegeln VAS 741 031
	EAK 0317G78A	Kegelsatz 145mm Zentrierkegel, 145mm Durchmesser, für die Radeinspannung Satz mit 5 Kunststoffkegeln VAS 741 031

Snap-on Total Shop Solutions

FRANKREICH
+33 134 48 58 78

ITALIEN
+39 0522 733 411

VEREINIGTE STAATEN
800.362.4618

LATEINAMERIKA
+1 501 505 2794

DEUTSCHLAND
+49 8634 622 0

GROSSBRITANNIEN
+44 118 929 6811

KANADA
800.362.4608

04

VAS 741 123

Reifendiagnosesystem



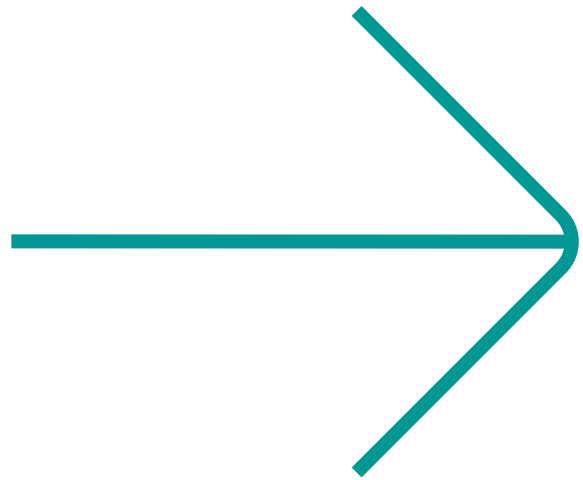

Flexibel einsetzbar – Überflur oder Unterflur

Überflurvariante VAS 741 123 – ASE 741 123 80 001

Unterflurvariante VAS 741 123 – ASE 741 123 80 002



Das Reifendiagnosesystem VAS 741 123 ermöglicht eine vollautomatische und präzise Messung der Reifenprofiltiefe während der Überfahrt. Dank modernster Lasertechnologie erfasst das System bis zu 300.000 Datenpunkte pro Reifen und liefert innerhalb von 15 Sekunden aussagekräftige Ergebnisse – ideal für Werkstätten und die Dialogannahme.

Automatische Messung per Überfahrt

Sobald das Fahrzeug das Messmodul überfährt, startet der Scanvorgang selbstständig. Das System analysiert einen 50 mm langen Reifenabschnitt und filtert Störfaktoren wie Steine oder Verschleißanzeigen heraus. Je nach Reifenprofil werden 3 bis 4 Messpunkte über die gesamte Reifenbreite ermittelt und grafisch dargestellt.

Überflurvariante

VAS 741 123 – ASE 741 123 80 001

VAS 741 123

Reifendiagnosesystem

3D-Visualisierung und klare Bewertung

Die Software erzeugt detaillierte 3D-Bilder der Reifenoberfläche und kennzeichnet die Messergebnisse durch ein intuitives Farbsystem. Auf einen Blick wird erkennbar, ob die Profiltiefen in Ordnung (grün) sind, Handlungsbedarf bevorsteht (orange) oder nicht in Ordnung (rot) sind.

Grenz- und Warnwerte können durch die Werkstatt individuell definiert werden – beispielsweise abhängig von Sommer- oder Winterbereifung.

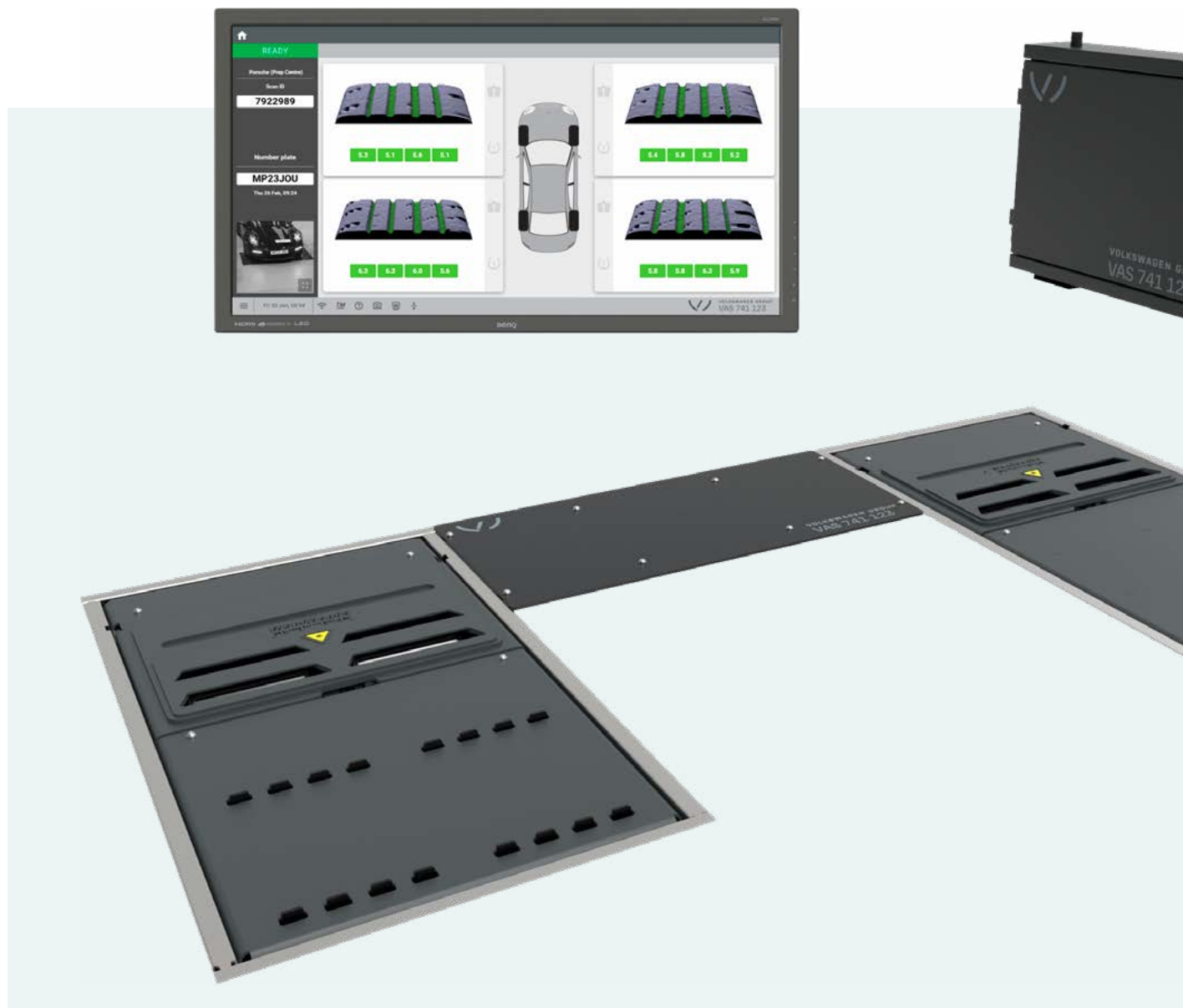

Mehrwert durch Verschleißanalyse

Neben der Profiltiefe bewertet das System auch die Gleichmäßigkeit des Reifenverschleißes. So lassen sich frühzeitig Hinweise auf fehlerhafte Achsgeometrie oder nicht korrekte Reifendrucke erkennen. Diese Erkenntnisse schaffen Transparenz gegenüber dem Kunden und ermöglichen zusätzliche Serviceleistungen während des Werkstattaufenthalts.

Ein ausdrückbarer Messbericht unterstützt die Beratung und erleichtert das Verständnis für den Kunden.

Kamera für lückenlose Dokumentation

Die im Lieferumfang enthaltene Kamera dokumentiert sowohl das Fahrzeug als auch das Kennzeichen. Dadurch können Messergebnisse im cloudbasierten Reporting-Tool einfach zugeordnet, später wiedergefunden und erneut betrachtet und ausgedruckt werden.

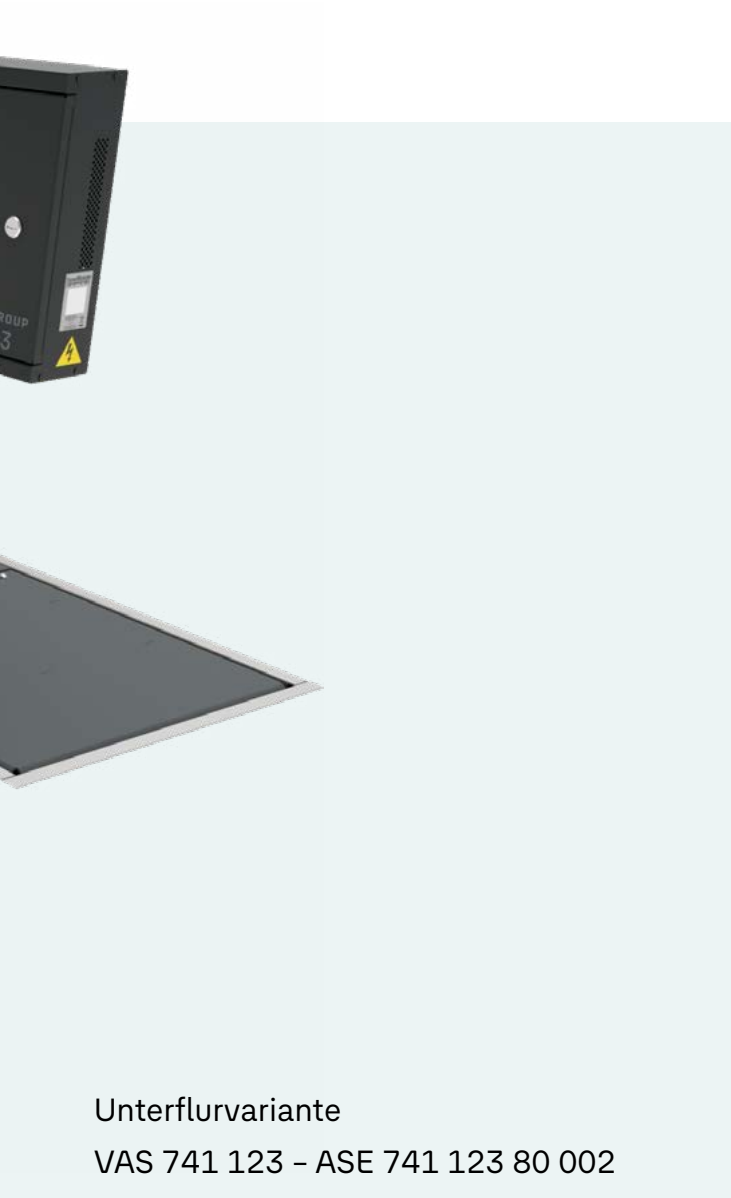

Unterflurvariante

VAS 741 123 – ASE 741 123 80 002

Zukünftige Funktionen

Funktionen wie die Integration in das Workshop-Net sowie die Erfassung von Zwillingsbereifung werden derzeit softwareseitig entwickelt und bis Q3/2026 ergänzt. Die Updates können eigenständig eingespielt werden.

Technische Daten

Montage: Überflur

Überflurhöhe: ≤ 90 mm

Messgenauigkeit: $\pm 0,2$ mm

Überfahrgeschwindigkeit: 5-12 km/h

Lieferumfang

Messmodul

PC

Kamera

IT-Kit (Monitor, Tastatur, Maus, Monitorhalterung)

Optional ist eine Ampel zur Erkennung der Systembereitschaft erhältlich. Diese wird empfohlen, wenn der Bildschirm vor der Überfahrt nicht direkt sichtbar ist.

Volkswagen Aktiengesellschaft
K-GVO-LW
Konzern After Sales – Group Service,
Literatur und Systeme
Werkstattausrüstung
Brieffach 011/4915
38442 Wolfsburg

Nur zum internen Gebrauch
Technische Änderungen vorbehalten
Stand MM/JJJJ



Volkswagen Aktiengesellschaft
K-AVO-LW
Konzern After Sales – Group Service,
Literatur und Systeme
Werkstattausrüstung
Brieffach 011/4915
38442 Wolfsburg

Technische Änderungen vorbehalten
Stand MM/JJJJ

Hersteller Impressum

Musterstr. 1
12345 Musterhausen

Technical amendments possible
Status MM/YYYY