

Équipement d'atelier Fabriqué par Snap-on

Recommandé par Volkswagen AG

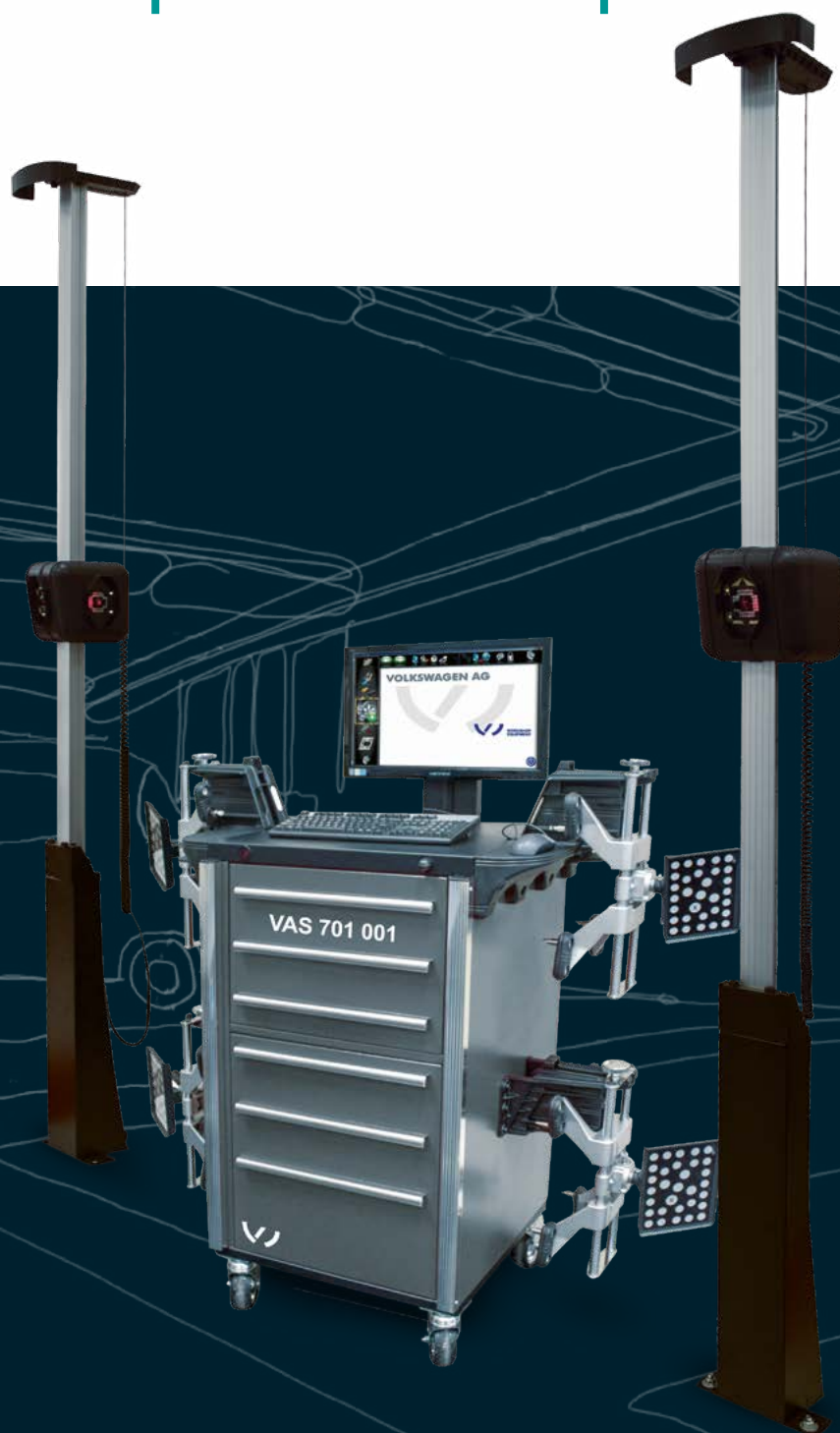



Principes et procédés que nous appliquons pour créer de la valeur

Basés sur notre mission et nos convictions, ce sont les procédés déterminants que nous utilisons au quotidien pour créer de la valeur chez Snap-on, avec nos partenaires stratégiques et dans nos acquisitions.

Notre engagement en termes de sécurité est inébranlable. Depuis 2004, nous avons réussi à réduire de **94 %** nos accidents de travail et nous continuerons dans notre recherche de sécurité.

Les professionnels sérieux qui utilisent nos solutions exigent une qualité supérieure. **C'est ce que Snap-on fournit depuis plus de 100 ans.**

L'innovation est notre moteur. Nos procédés de mise en relation avec le client nous aident à comprendre ses besoins, nous établissons de très nombreux contacts quotidiens avec des professionnels sur leurs lieux de travail. Chacun de ces contacts représente une opportunité pour analyser en profondeur ce qu'attendent nos clients et leurs besoins, et nous pensons que Snap-on y répond avec un net avantage stratégique.

Nous recourons à un ensemble d'outils et processus structurés pour éliminer les déchets et améliorer nos opérations. Le RCI (Rapid Continuous Improvement) a été décisif dans l'amélioration de notre résultat d'exploitation et continue à être un élément important de notre progression dans le temps.



01



Contrôleur de géométries 3D VAS 701 001

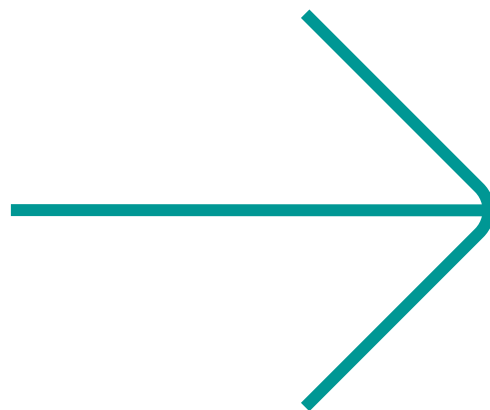

Caractéristique unique

Un système sans fil pour une installation flexible, avec options d'utilisation. Un suivi par caméra numérique breveté règle automatiquement l'appareil à la hauteur du véhicule.

Gain de temps et plus pratique tout au long de la procédure d'alignement. Moins d'étapes de travail pour l'opérateur qui peut traiter davantage de véhicules par jour.





- Seules 2 caméras sont nécessaires pour faire l'acquisition des cibles
- Moins de risques de panne et consommations d'énergie réduites
- Une troisième caméra intégrée étalonne le système en permanence
- Auto-étalonnage plusieurs fois par seconde
- Caméras à ultra-haute résolution pour visualiser les quatre cibles sur les roues
- Version à 3 caméras
- Facilité d'installation et souplesse de configuration
- Résultats professionnels et haute productivité
- Meuble mobile et écran plat 27"
- Cibles légères
- Plage de serrage jante 11" - 22"
- Assemblage facile - compatible avec tous les véhicules VAG
- Logiciel Pro42 : programme avec ICÔNES à haute résolution, et procédures VAG
- Spécifications véhicules complètes et à jour (véhicules VAG et autres marques)
- Spécifications VAG mises à jour via le réseau VOLKSWAGEN
- Le logiciel propose de nombreuses fonctions qui améliorent l'efficacité et les performances du technicien, comme la mesure du braquage de chasse, du rayon de roulement et des diagonales croisés, le réglage des triangle, le réglage du berceau et le réglage du parallélisme roues braquées pour accéder aux points difficiles à atteindre

01 VAS 701 001

Obtenez un état des lieux de votre véhicule en moins de 2 minutes !

VAS 701 001 est le seul dispositif qui permet de mesurer les dimensions du véhicule pendant son positionnement :

- la largeur de voie
- les empattements
- les diagonales entre les centres des roues

sont mesurées instantanément !

Evitez les alignements incorrects ! - évitez à l'opérateur de réaliser l'alignement sur un châssis endommagé

Caractéristiques uniques :

Les cibles de niveau s'installent par ventouses. Ceci permet un montage nettement plus rapide et précis.

Les cibles de niveau du véhicule sont alignées à travers le logiciel - aucun niveau à bulle n'est nécessaire.

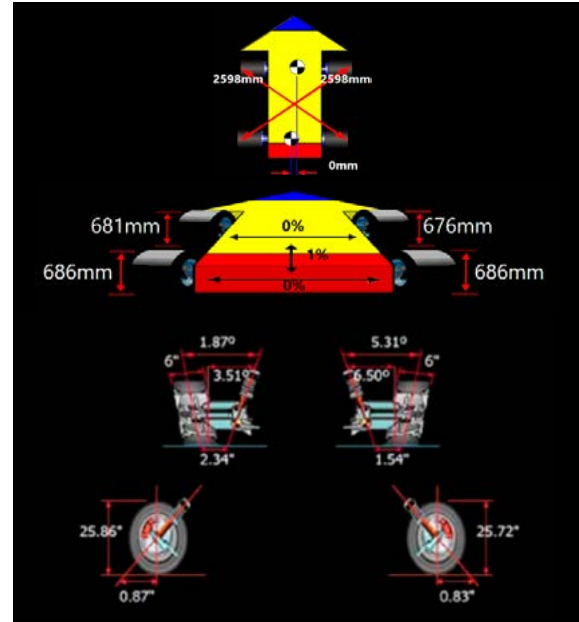

Mesure du niveau du véhicule

Volkswagen AB demande une mesure du niveau du véhicule pour plus de 90 % de ses véhicules.

VAS 701 001 est équipé d'un système de mesure du niveau utilisant des petites cibles (jeu de quatre) faciles à fixer à la caisse. Le niveau du véhicule se mesure désormais sans saisie manuelle.

Les cibles sont identiques pour tous les véhicules VAG, logées dans le meuble.



Systemes d'assistance à la conduite

VAS 701 001

Caractéristique unique :

Pour étalonner la/les caméras avant, le logiciel du VAS 701 001 assiste pour le positionnement du VAS 6430 (ex. distance, offset côte à côte, rotation verticale).

Aucun mètre n'est nécessaire !

Plus rapide, plus précis et plus facile à utiliser pour l'opérateur !



Pour le réglage / étalonnage des systèmes d'assistance, une seule caméra sur le VAS 6430 (caméra de contrôle) est nécessaire et peut être utilisée à gauche ou à droite dans la direction d'avance du véhicule - la procédure de mesure est plus rapide, l'opérateur peut ainsi mesurer davantage de véhicules par jour.

Mise à niveau de la caméra de contrôle inutile - gain de temps !

Caméra pour la préparation de l'étalonnage des fonctions de conduite assistée - VAS 701 001/1.
Montage sur VAS 6430 simple



Schéma d'installation

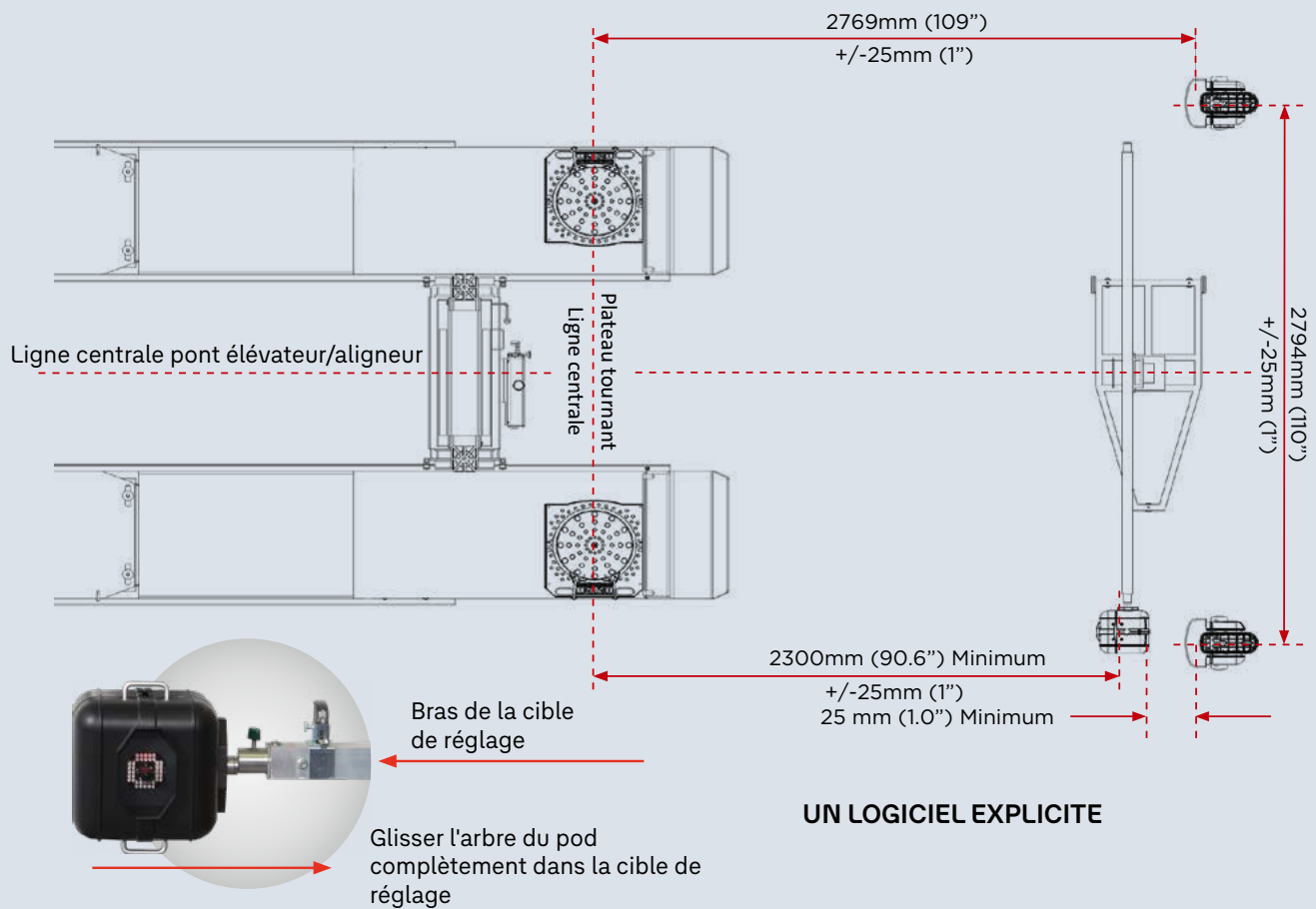

Avec le VAS 701 001 la position sur le VAS 6430 est surveillée en permanence pendant l'étalonnage ou le réglage de l'ADAS. Les modifications de positionnement entre le VAS 6430 et le véhicule sont immédiatement indiquées à l'opérateur (indications visuelles et sonores).

Caractéristique unique

Valeur pour le client : Chaque pont élévateur sur le marché a une hauteur différente. Avec VAS 701 001 l'opérateur ne saisira cette hauteur dans le logiciel qu'une fois. Le VAS 701 001 calcule lui-même la hauteur correcte du VAS 6430 !

Rapide, facile, précis !

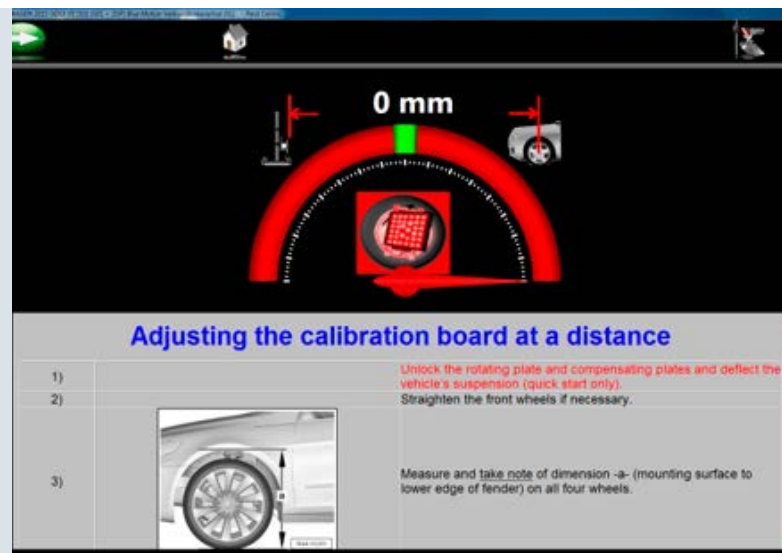

Caractéristiques uniques :

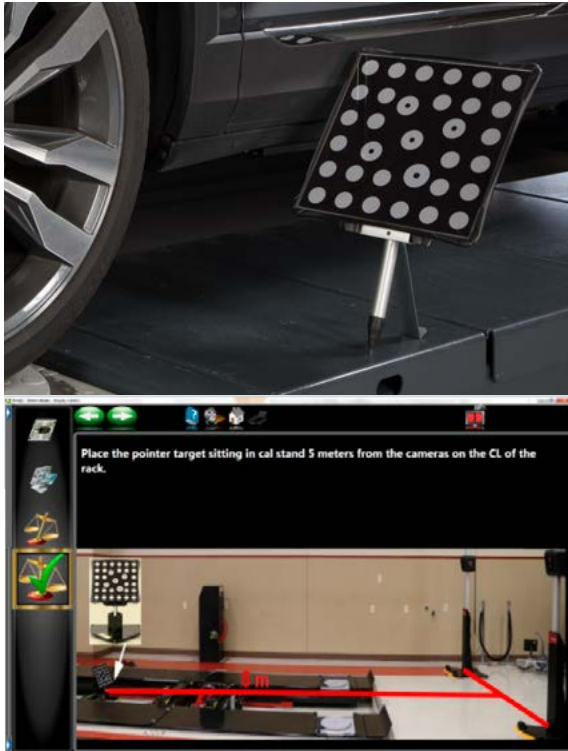

Contrôle de vraisemblance

Travailler sur les nouvelles et complexes suspensions multiples des véhicules actuels, rend la précision de mesure essentielle. Pour contrôler aisément et s'assurer au quotidien que votre contrôleur de géométrie fonctionne correctement et conformément aux spécifications, utilisez la fonction Contrôle de vraisemblance. Cette fonction unique du logiciel permet à l'opérateur de vérifier le contrôleur de géométrie ainsi que son environnement. Sur demande du client, l'opérateur peut délivrer un rapport de test.

Clair et intégré au logiciel

- Aide à répondre facilement aux exigences d'alignement des véhicules VAG

Avantage :

- Actuellement, aucune autre machine sur le marché n'a la possibilité de contrôler et de corriger tout l'environnement d'alignement
- Problèmes clairement identifiés
- Énorme gain de temps au quotidien
- Pratiquement AUCUN retour au garage
- Plus de réclamations de clients
- Contrôle parfait du contrôleur de géométrie

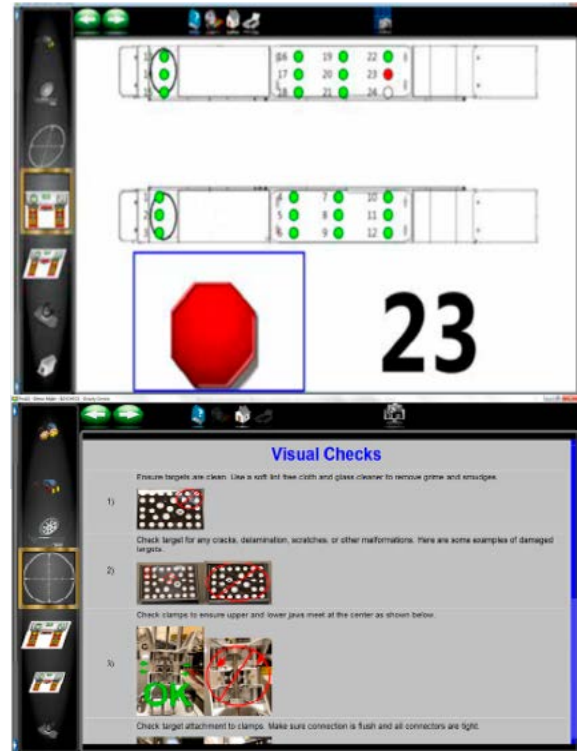

Contrôle du pont élévateur - contrôlez toute la zone de travail !

Contrôlez tous les points qui pourraient altérer la précision et la répétabilité de mesure :

- Pont
- Pièces
- Plateaux tournants
- Alentours

Ces deux fonctions intégrées au logiciel sont claires.

- Garantit que le contrôleur de géométrie fonctionne parfaitement
- Évite de l'entretien, fait gagner du temps et de l'argent
- Préviend les erreurs d'alignement

02



VAS 741 029

Équilibreuse de roues de voiture avec saisie des données sans contact et fonctions de diagnostic

- Mesure du run-out radial et du déséquilibre en une seule étape rapide
- Technologie de mesure VPM pour une précision sans compromis
- Power Clamp™, seule fixation de roue à couple contrôlé
- Acquisition du déport et du diamètre par scanner laser
- Acquisition de la largeur de jante avec Smart Sonar™
- Sélection automatique du mode d'équilibrage et de la position des masses
- Arrêt en position : il suffit de toucher l'écran pour que la roue se mette en position d'équilibrage
- easyWEIGHT™, un pointeur laser montre le point exact de positionnement de la masse
- La protection de roue télescopique permet une installation contre le mur
- Éclairage de l'intérieur de la jante avec iLED™
- Mode masses divisées, minimisation et optimisation des masses
- Réseau : possibilité d'impression, compatible avec asanetwork

VAS 741 029

Diamètre trou central jante	43-116 mm
Vitesse de mesure	> 200rpm
Saisir :	
- Largeur de la jante (autom.)	1-20 (3-15.8) in.
- Diamètre de la jante (autom.)	14-26 in.
- Diamètre de la jante (man.)	8-32 in.
Largeur max. roue	508 mm
Diamètre roue max.	1050 mm
Poids roue max.	70 kg
Dimensions (L x P x H)	1940x1020x1570 mm
Poids	183 kg
Alimentation	230 V, 1 ph / 50/60 Hz



VAS 741 019 | VAS 741 017

Équilibreuse de roues à écran tactile

- Technologie de mesure VPM pour une précision sans compromis
- Power Clamp™, seule fixation de roue à couple contrôlé
- Acquisition du déport et du diamètre par scanner laser
- Acquisition de la largeur de jante avec Smart Sonar™
- Élévateur de roues compris
- Sélection automatique du mode d'équilibrage et de la position des masses
- Arrêt en position : il suffit de toucher l'écran pour que la roue se mette en position d'équilibrage
- easyWEIGHT™, un pointeur laser montre le point exact de positionnement de la masse
- La protection de roue télescopique permet une installation contre le mur
- Éclairage de l'intérieur de la jante avec iLED™
- Mode masses divisées, minimisation et optimisation des masses
- Réseau : possibilité d'impression, compatible avec asanetwork
- VAS 741 017: version sans élévateur de roue intégré
Dimensions (l x D x H): 1380 x 1020 x 1570 mm,
Poids : 135 kg

VAS 741 019

Diamètre trou central jante	43-116 mm
-----------------------------	-----------

Vitesse de mesure	> 200rpm
-------------------	----------

Saisir :

- Largeur de la jante (autom.)	1-20 (3-15.8) in.
- Diamètre de la jante (autom.)	14-26 in.
- Diamètre de la jante (man.)	8-32 in.

Largeur max. roue	508 mm
-------------------	--------

Diamètre roue max.	1050 mm
--------------------	---------

Poids roue max.	70 kg
-----------------	-------

Dimensions (L x P x H)	1940x1020x1570 mm
------------------------	-------------------

Poids	170 kg
-------	--------

Alimentation	230 V, 1 ph / 50/60 Hz
--------------	------------------------



VAS 741 059 | VAS 741 057

Équilibreuse de roues à écran geoTOUCH™

- Technologie de mesure VPM pour une précision sans compromis l'écran geoTOUCH™
- Power Clamp™, seule fixation de roue à couple contrôlé
- Acquisition du déport et du diamètre de la jante avec bras de jauge geodata®
- Acquisition de la largeur de jante avec Smart Sonar™
- Élévateur de roues compris
- Présélection du mode d'équilibrage avec easyALU™
- Arrêt en position : il suffit de toucher l'écran pour que la roue se mette en position de placement des masses
- easyWEIGHT™, un pointeur laser montre le point exact de positionnement de la masse
- Éclairage de l'intérieur de la jante avec iLED™
- Mode masses divisées, minimisation et optimisation des masses
- La protection de roue télescopique permet une installation contre un mur
- Réseau : possibilité d'impression, compatible avec asanetwork
- VAS 741 057: version sans élévateur de roue intégré
- Dimensions (l x D x H): 1380 x 1020 x 1570 mm, Poids : 135 kg

VAS 741 059

Diamètre trou central jante	43-116 mm
Vitesse de mesure	> 200rpm
Dimensions :	
- Largeur de la jante (autom.)	1-20 (3-15.8) in.
- Diamètre de la jante (autom.)	8-30 in.
- Diamètre de la jante (man.)	8-32 in.
Largeur max. roue	508 mm
Diamètre roue max.	1050 mm
Poids roue max.	70 kg
Dimensions (L x P x H)	1380x1020x1570 mm
Poids	170 kg
Alimentation	230 V, 1 ph / 50/60 Hz



VAS 741 055

Équilibreuse de roues de voitures à écran geoTOUCH™

- Technologie de mesure VPM pour une précision sans compromis l'écran geoTOUCH™
- Power Clamp™, seule fixation de roue à couple contrôlé
- easyWEIGHT™, un pointeur laser montre le point exact de positionnement de la masse
- Acquisition du déport et du diamètre via 2D SAPE
- Acquisition de la largeur de jante avec Smart Sonar™
- Présélection du mode d'équilibrage avec easyALU™
- QuickBAL™ : démarrage et arrêt du cycle courts : 4.5 secondes (jante de 15")
- Arrêt en position : il suffit de toucher l'écran pour que la roue se mette en position de placement des masses
- Mode masses divisées, minimisation et optimisation des masses
- Deux utilisateurs avec fonction de commutation rapide
- Réseau : connectivité sans fil, possibilité d'impression, compatible avec asanetwork

VAS 741 055

Diamètre trou central jante	43-116 mm
Vitesse de mesure	> 200rpm
Dimensions :	
- Largeur de la jante (autom.)	1-20 (3-15) in.
- Diamètre de la jante (autom.)	8-25 in.
- Diamètre de la jante (man)	8-32 in.
Largeur max. roue	508 mm
Diamètre roue max.	1050 mm
Poids roue max.	70 kg
Dimensions (L x P x H)	1838x878x1834 mm
Poids	140 kg
Alimentation	230 V, 1 ph / 50/60 Hz



03



VAS 741 077



Le démonte-pneu idéal pour les garages à forte activité en pneumatiques

- powerMONT™, système innovant, rapide et simple à utiliser de montage/démontage sans levier
- Système de serrage automatique central quickLOK™
- smartSpeed™, système de rotation exclusif auto-réglable jusqu'à 20 tr/min qui fournit le meilleur rapport couple/vitesse au mandrin
- Système de détalonneur optimal : solutions à hautes performances pour tous les types de pneu :
 - Détalonneur dynamique à deux disques, la solution idéale pour pneus RFT et UHP. Précis, ergonomique et sans effort
 - Détalonneur conventionnel, la solution la plus rapide pour les pneus à profil haut
- PBD330, Détalonneur pneumatique pour le démontage facile de pneus à flanc dur
- Élévateur de roue ergonomique intégré
- Haute rigidité pour une prise en charge sécurisée des pneus à hautes performances
- Gonfleur commandé au pied
- Miroir pour le contrôle des opérations sur le talon inférieur

VAS 741 077

Plage de serrage - diamètre	12-30 in.
Largeur max. jante	13 in.
Largeur max. pneu	15 in.
Diamètre roue max.	1200 mm
Poids roue max.	70 kg
Largeur max. de détalonnage	-
Dimensions (L x P x H)	1481x1863x1880 mm
Poids	465 kg
Alimentation air comprimé	8-12 bar
Alimentation	230 V, 1 ph / 50/60 Hz
Vitesse mandrin	7-20 rpm

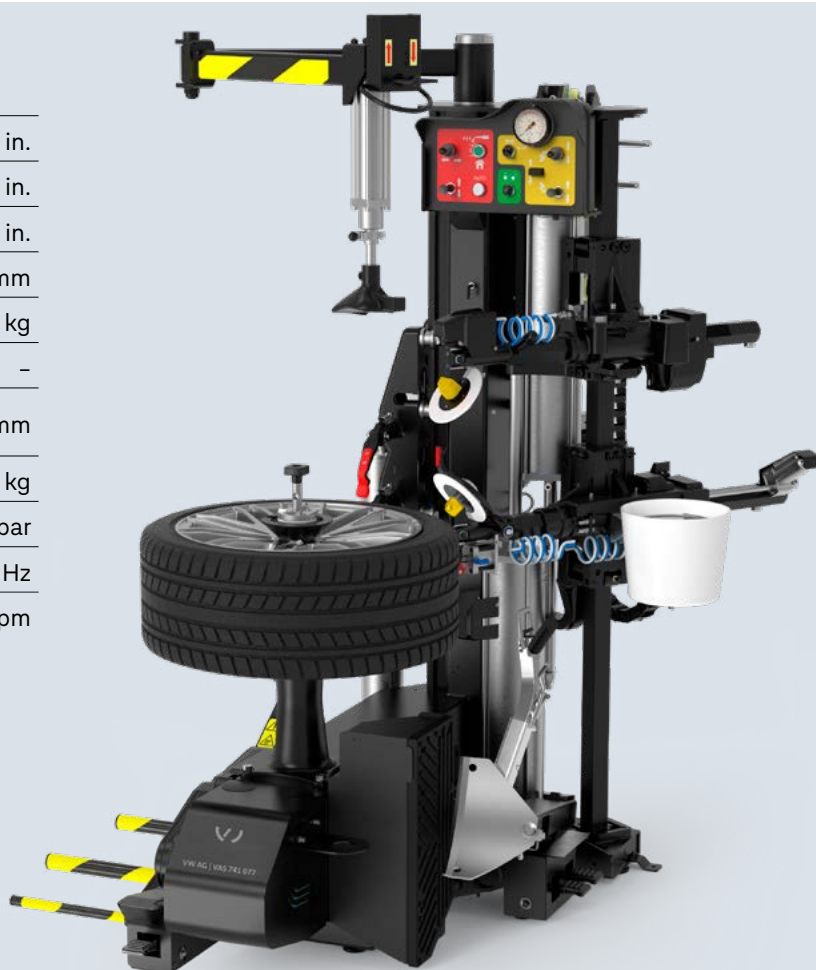

VAS 741 079



Le démonte-pneus pour pneus à profil bas, UHP et run-flat

- powerMONT™, système innovant, rapide et simple à utiliser de montage/démontage sans levier
- smartSpeed™, système de rotation exclusif auto-réglable jusqu'à 20 tr/min qui fournit le meilleur rapport couple/vitesse au mandrin
- Détalonneur dynamique à deux disques, la solution idéale pour pneus RFT et UHP
- Précis, ergonomique et sans effort
- Système de serrage manuel du mandrin central
- PBD330, Détalonneur pneumatique pour le démontage facile de pneus à flanc dur
- Haute rigidité pour une prise en charge sécurisée des pneus à hautes performances
- Gonfleur commandé au pied
- Miroir pour le contrôle des opérations sur le talon inférieur

VAS 741 079

Plage de serrage - diamètre	12-30 in.
Largeur max. jante	13 in.
Largeur max. pneu	15 in.
Diamètre roue max.	1200 mm
Poids roue max.	70 kg
Largeur max. de détalonnage	-
Dimensions (L x P x H)	1481x1863x1880 mm
Poids	420 kg
Alimentation air comprimé	8-12 bar
Alimentation	230 V, 1 ph / 50/60 Hz
Vitesse mandrin	7-20 rpm



VAS 6346 C



Démonte-pneus à colonne inclinable pneumatique avec plage de serrage extérieur 26"

- Plage de serrage extérieur jusqu'à 26", avec mors en option jusqu'à 30"
- Tête de montage verrouillable pneumatiquement avec distance de sécurité
- Technologie smartSpeed™
- Cylindre détalonneur à double action
- Palette détalonneur soutenue en 3 points de jonction, détalonneur réglable sur 2 positions
- Verrouillage pneumatique de l'outil et approche pneumatique de l'outil
- Montant pneumatique inclinable, verrouillé par système pneumatique en position de travail
- Plateau tournant à mors coulissants auto-centrant
- Gonfleur à pédale avec valve de gonflage rapide
- Rangements avec manomètre de précision intégré

VAS 6346 C

Plage de serrage - diamètre	14-26 in.
Plage de serrage extérieur	12-26 in
Largeur max. jante	16 in.
Largeur max. pneu	17 in.
Diamètre roue max.	1200 mm
Poids roue max.	70 kg
Largeur max. de détalonnage	410 mm
Dimensions (L x P x H)	1720 x 1920 x 2260 mm
Poids	440 kg
Alimentation air comprimé	8-12 bar
Alimentation	230 V, 1 ph / 50/60 Hz
Vitesse mandrin	7 / 7-14 rpm



VAS 741 043



Démonte-pneus pour roues jusqu'à 15" de largeur

- Montage et démontage de roues très larges, jusqu'à 15"
- Le châssis bas offre une hauteur de travail ergonomique même avec des roues très larges
- Positionnement vertical de la tête de montage pneumatique - tous les paramètres sont contrôlés en une seule étape - de façon rapide et ergonomique
- Technologie smartSpeed™
- Détalonneur unilatéral avec possibilité de réglage de l'inclinaison de la pelle en 3 positions
- Cylindre détalonneur à double action
- Tête de montage réglable
- Outil de montage/démontage (plage de fonctionnement 8" - 24")
- Plateau tournant avec mors coulissants centraux
- Potence inclinable pneumatiquement avec pédale
- Bras bloqué par système pneumatique en position de travail
- Rangement avec manomètre intégré et quatre tablettes ergonomiques
- Gonfleur à pédale avec valve de gonflage rapide

VAS 741 043

Plage de serrage - diamètre	12-24 in
Plage de serrage extérieur	10-24 in
Largeur max. jante	14 in.
Largeur max. pneu	15 in
Diamètre roue max.	1000 mm
Poids roue max.	70 kg
Largeur max. de détalonnage	392 mm
Dimensions (L x P x H)	1350 x 1800 x 1920 mm
Poids	310 kg
Alimentation air comprimé	8-12 bar
Alimentation	230 V, 1 ph / 50/60 Hz
Vitesse mandrin	7 / 7-18 rpm



VAS 741 041



Démonte-pneu à potence inclinable en arrière pneumatiquement



- Technologie smartSpeed™
- Cylindre détalonneur à double action
- Tête de montage réglable en position éloignée de la jante
- Outil de montage/démontage (plage de fonctionnement 8" - 24")
- Plateau tournant avec mors coulissants centraux
- Deux vérins de serrage produisent une force de serrage 30 à 40 % supérieure aux machines à vérin unique
- Potence inclinable pneumatiquement avec pédale
- Bras bloqué par système pneumatique en position de travail
- Détalonneur unilatéral avec inclinaison de la pelle réglable pour différents diamètres de roue, réglable en trois positions pour garantir hautes performances et flexibilité
- Rangement avec manomètre intégré et quatre tablettes ergonomiques pour valves, outils et accessoires, fixée sur tour séparée
- Gonfleur à pédale avec valve de gonflage rapide

VAS 741 041

Plage de serrage - diamètre	12-24 in
Plage de serrage extérieur	10-24 in
Largeur max. jante	12 in.
Largeur max. pneu	13 in
Diamètre roue max.	1000 mm
Poids roue max.	70 kg
Largeur max. de détalonnage	392 mm
Dimensions (L x P x H)	1220 x 1700 x 1870 mm
Poids	300 kg
Alimentation air comprimé	8-12 bar
Alimentation	230 V, 1 ph / 50/60 Hz
Vitesse mandrin	7 / 7-18 rpm

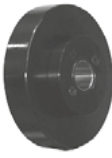

Accessoires

Roues de voitures			Roues de véhicules utilitaires		
	4029029	Contre bride fileté FP VAG pour Volkswagen, Audi, Seat et Skoda Diamètres de centrage: 5 x 100/112/120/130 mm; 5 x écrous 80 mm		24936	Cône de centrage Ø 113-170 mm Pour jantes en acier et alliage avec trou central Ø 114-169 mm, avec face extérieure du trou central usinée avec précision suffisante. À appliquer uniquement du côté extérieur et avec l'entretoise 24937
	4028856	Centrage et serrage kit - Porsche STANDARD composé d'une bague de centrage conique C - Ø = 71,5-74,2 mm, anneau de serrage		25790	Cône de centrage Ø 195-214 mm - Pour jantes de véhicules utilitaires légers, jantes en acier avec trou central de Ø 196-213 mm. Pour roues de moins de 65 kg et diamètre total maximum de 900 mm. À appliquer uniquement du côté extérieur et avec l'entretoise 24937
	4030969	Kit de centrage et fixation - Porsche GT2/GT3/Turbo comprenant une bague de fixation, bague de centrage Porsche Ø = 84 mm pour jantes Porsche à écrou central sur Porsche GT2/GT3/ Turbo		24937	Entretoise (plastique) Pour jantes de véhicules utilitaires légers fixées par cônes de centrage spéciaux réf. 24936 et 25790, ou à l'aide d'une bride fileté
	30344	Bague de centrage Ø1 = 57 mm, Ø2 = 71.6 mm Pour VW, Audi, Porsche		35382	Jeu de centrage VW Crafter Diamètre cercle primitif 6 x 130 mm
	26445	Bague à faible conicité A Ø = 56,5-58,6 mm		35383	Jeu de centrage VW Crafter Diamètre cercle primitif 6 x 205 mm
	26447	Konusring C Ø = 71.5-74.2 mm Für Audi Q7 und Porsche		4026401	Kit véhicule utilitaire léger - Pour manipulation de roues d'utilitaires légers, comprenant une entretoise et un cône de 122-172 mm
	26449	Bague à faible conicité E Ø = 65,9-67,7 mm			
	26451	Bague à faible conicité G Ø = 54,5-56,2 mm			
	26452	Bague à faible conicité H Ø = 52-54,2 mm			
	30348	Bague à faible conicité I Ø = 66,5 mm Pour Audi A5 2010+ ; tous modèles sauf Q7			
	201260	Anneau d'espacement de 2" pour ajouter 2" supplémentaires entre la surface de contact de la jante et l'armoire de la machine, pour les jantes de voiture larges ayant un décalage élevé.			

Pneus de voitures		VAS 6616 VAS 741 031
	4031245	Kit de montage roues réversibles - Pour la fixation de roues réversibles
	4031040	Kit de montage roues réversibles - Pour la fixation de roues réversibles sur VAS 6616
	EAA 0364G48A	Boulons - Pour kit de montage roues réversibles 4031245/4031040 : 5 boulons à sommet cylindrique, 5 boulons à sommet conique Longueur 110 mm - VAS 6616

Pneus de voitures		VAS 6616 VAS 741 031
	EAA 0363G30A	Boulons - Pour kit de montage roues réversibles 4031245/4031040 : 5 boulons à sommet cylindrique, diamètre 19 mm, longueur 110 mm, VAS 6616
	EAA 0363G40A	Boulons - 5 boulons à sommet conique. Longueur totale 100 mm. Sommet conique diam. 36 mm. Pour kit de montage roues réversibles 4031245/4031040, VAS 6616

Pneus d'utilitaires légers		VAS 6346 C VAS 741 043 VAS 741 041
	4029455	+4" adaptateurs pour mors coulissants. Pour augmenter la plage de serrage extérieur 4", tout en réduisant la largeur maximale de la jante de 1 1/2"; 1 jeu = 4 p
	4030319	Kit de protections plastique pour tête de montage 5 protections de jante, 5 protections arrière, 2 vis
	4027629	Adaptateurs pour roues d'utilitaires légers, 17.5" 1 jeu = 4 p.
	EAK 0279G87A	Élévateur de roues pour VAS 6346 C
	EAK 0279G86A	Élévateur de roues pour VAS 741 043
	EAK 0279G89A	Élévateur de roue pour VAS 741 041

Pneus d'utilitaires légers		VAS 6616 VAS 741 031
	4031033	Kit roue utilitaire léger Pour la fixation de roues de pick-ups, fourgonnettes et utilitaires légers - VAS 6616
	4030486	Kit cône 75 mm Cônes de centrage, diamètre 75 mm, pour fixation roue. 1 jeu = 5 cônes plastique - VAS 741 031
	EAK 0317G76A	Kit cône 75 mm Cônes de centrage, diamètre 75 mm, pour fixation roue. 1 jeu = 5 cônes plastique - VAS 741 031
	EAK 0317G77A	Kit cône 126 mm Cônes de centrage, diamètre 126 mm, pour fixation roue. 1 jeu = 5 cônes plastique - VAS 741 031
	EAK 0317G78A	Kit cône 145 mm Cônes de centrage, diamètre 145 mm, pour fixation roue. 1 jeu = 5 cônes plastique - VAS 741 031

Snap-on Total Shop Solutions

FRANCE
+33 134 48 58 78

ITALIE
+39 0522 733 411

ÉTATS-UNIS
800.362.4618

AMÉRIQUE LATINE
+1 501 505 2794

ALLEMAGNE
+49 8634 622 0

ROYAUME-UNI
+44 118 929 6811

CANADA
800.362.4608

04

VAS 741 123

Système de mesure 3D autonome



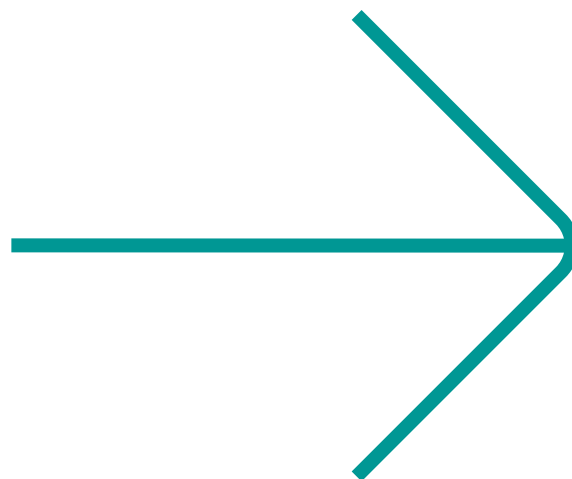

Disponible dans deux configurations :

Montage en surface VAS 741 123 - ASE 741 123 80 001

Montage à chasse d'eau VAS 741 123 - ASE 741 123 80 002



Le VAS 741 123 est un système de mesure 3D autonome des pneus utilisant la technologie laser pour vérifier et signaler la profondeur des bandes de roulement. Le système est adapté à l'installation en atelier et entraînement au service, offrant une solution automatisée.

Précision et répétabilité

Le TreadReader mesure une section de 50 mm (2 pouces) du pneu, collectant jusqu'à 300 000 points de données. Le logiciel supprime les valeurs aberrantes, telles que les barres d'usure et les pierres, et rapporte les mesures réelles de la profondeur de la bande de roulement. Donnant jusqu'à 6 mesures de profondeur de bande de roulement sur toute la largeur du pneu, mesurées avec $\pm 0,2$ mm (0,8 millimètre) de précision.

Montage en surface

VAS 741 123 - ASE 741 123 80 001

VAS 741 123

Système de mesure 3D autonome

Vitesse de fonctionnement

Le processus de numérisation est effectué lorsque le véhicule roule sur le système et prend moins de 15 secondes pour traiter et présenter les résultats. Le véhicule peut entraînement jusqu'à 10 km/h (6mph) en passant sur le TreadReader.

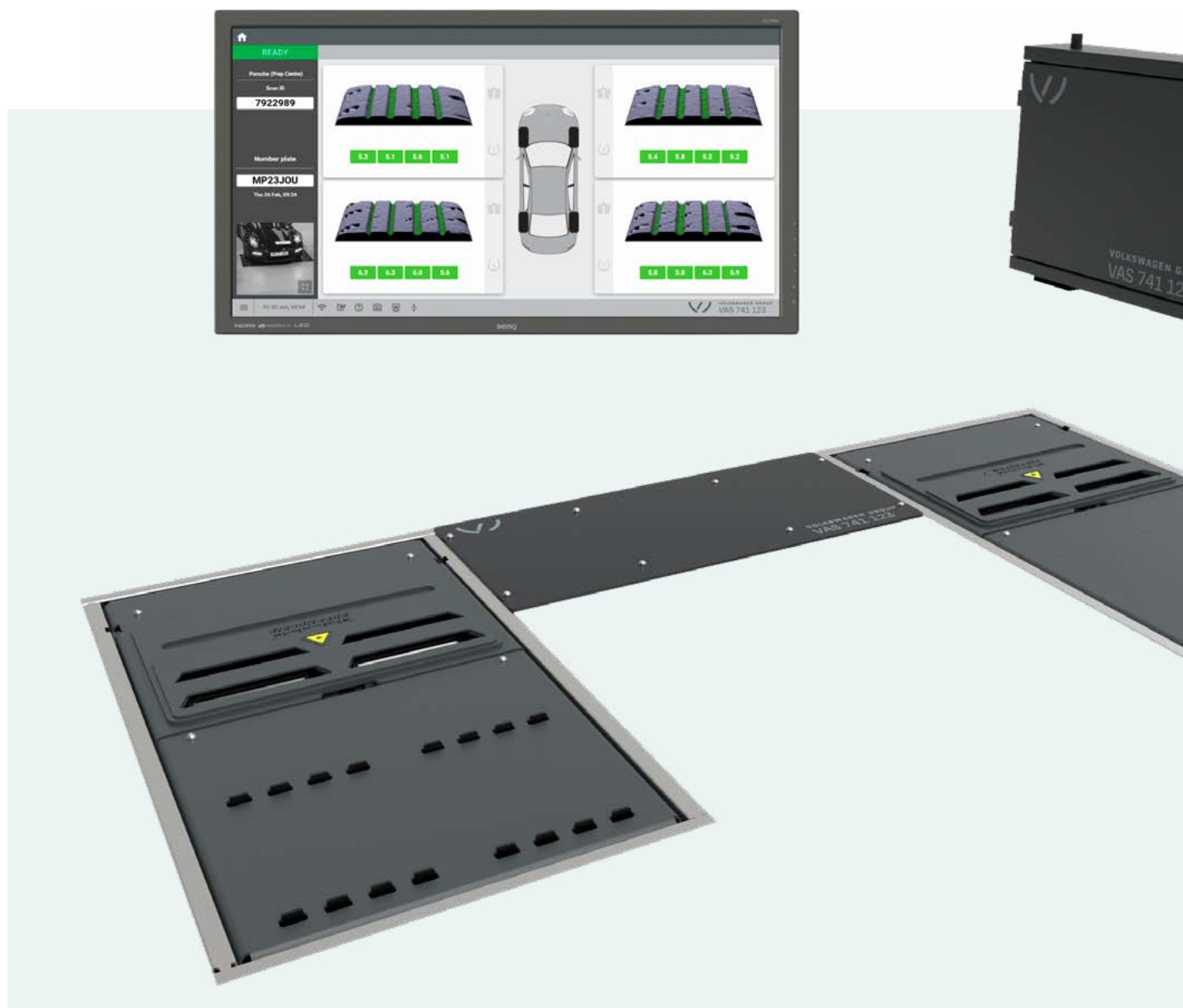

Identification du véhicule

La caméra de reconnaissance de plaque d'immatriculation fournie donne une image du véhicule ainsi que le permis de véhicule pour aider à l'identification.

Résultats

Les images 3D fournies dans les résultats sont un rendu du pneu mesuré, sont simples à comprendre avec des couleurs passe/échec claires et la profondeur de la bande de roulement. L'atelier peut définir les seuils de réussite, d'avertissement et d'échec.

L'usure du pneu donne une indication d'un éventuel alignement des roues ou de problèmes de gonflage des pneus. Permettant à l'atelier d'offrir des services d'alignement des roues comme un revenu supplémentaire.

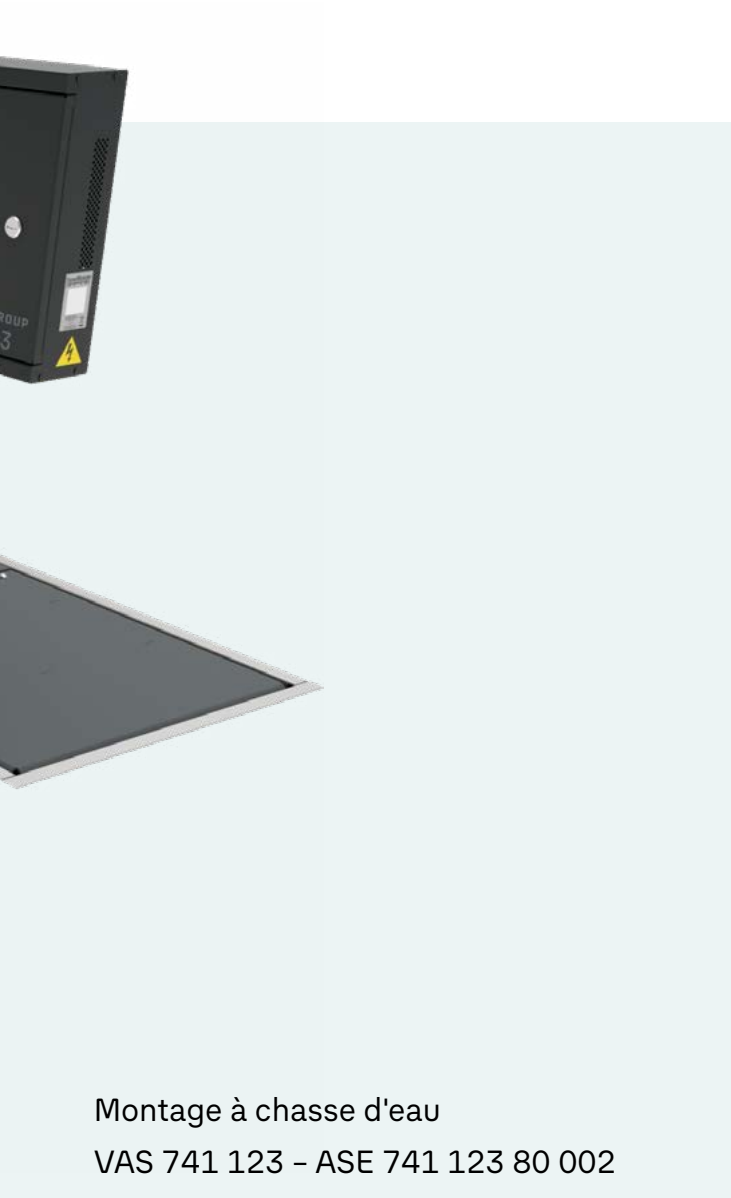

Montage à chasse d'eau
VAS 741 123 – ASE 741 123 80 002

Rapports

Les images 3D des pneus sont disponibles pour être visualisées soit directement via un moniteur, soit à distance à l'aide de TreadManager, un outil de reporting basé sur le cloud. Cela permet d'accéder aux données historiques et aux rapports du TreadReader.

Les résultats peuvent être imprimés sur une seule page de rapport ou intégrés au système de gestion d'atelier.

Contenu de la livraison

DriveOver TreadReader

Armoire PC

Caméra ALPR

Kit informatique (Moniteur, Clavier, Souris, Support moniteur)

Facultatif: Feu de circulation de l'utilisateur pour comprendre l'état du système lorsque vous ne pouvez pas voir l'écran.

Volkswagen Aktiengesellschaft
K-GVO-LW
Service après-vente du groupe - Service du groupe,
Littérature et systèmes
Équipement d'atelier
Boîte aux lettres 011/4915
38442 Wolfsburg

Pour usage interne uniquement
Modifications techniques possibles
Stand MM/JJJJ



Volkswagen Aktiengesellschaft
K-AVO-LW
Konzern After Sales – Group Service,
Literatur und Systeme
Werkstattausrüstung
Brieffach 011/4915
38442 Wolfsburg

Hersteller Impressum

Musterstr. 1
12345 Musterhausen

Technische Änderungen vorbehalten
Stand MM/JJJJ

Technical amendments possible
Status MM/YYYY